

UNDIRSTÖÐUR, GRUNNMYND. 1:50

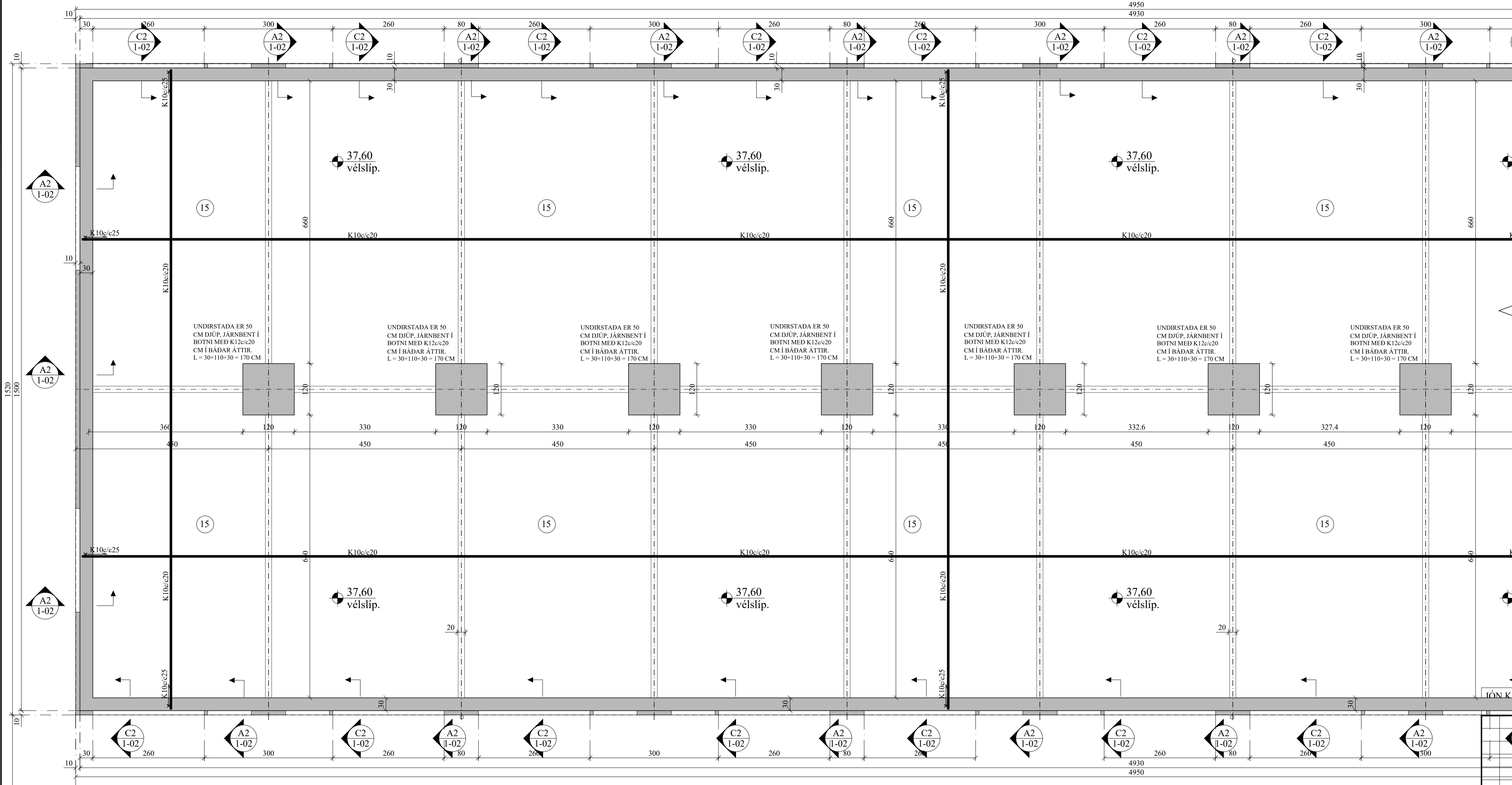

1-03

ÍÓN KRISTJÁNSSON BYGGINGARVERKFRÆÐINGUR
754-4829

BREYTINGAR

A2 SNIÐ. 1:20
1-02

B2 SNIÐ. 1:20
1-02 Innveggur.

C2 SNIÐ. 1:20
1-02

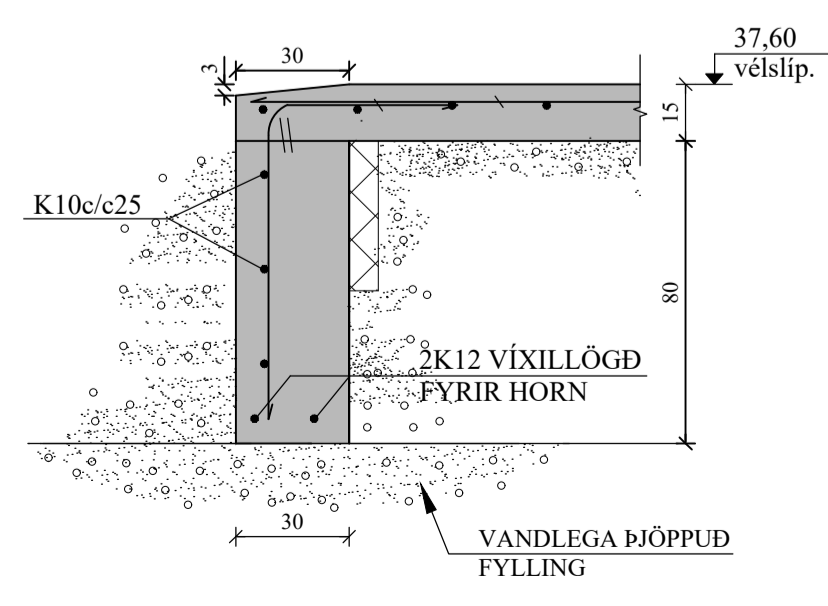
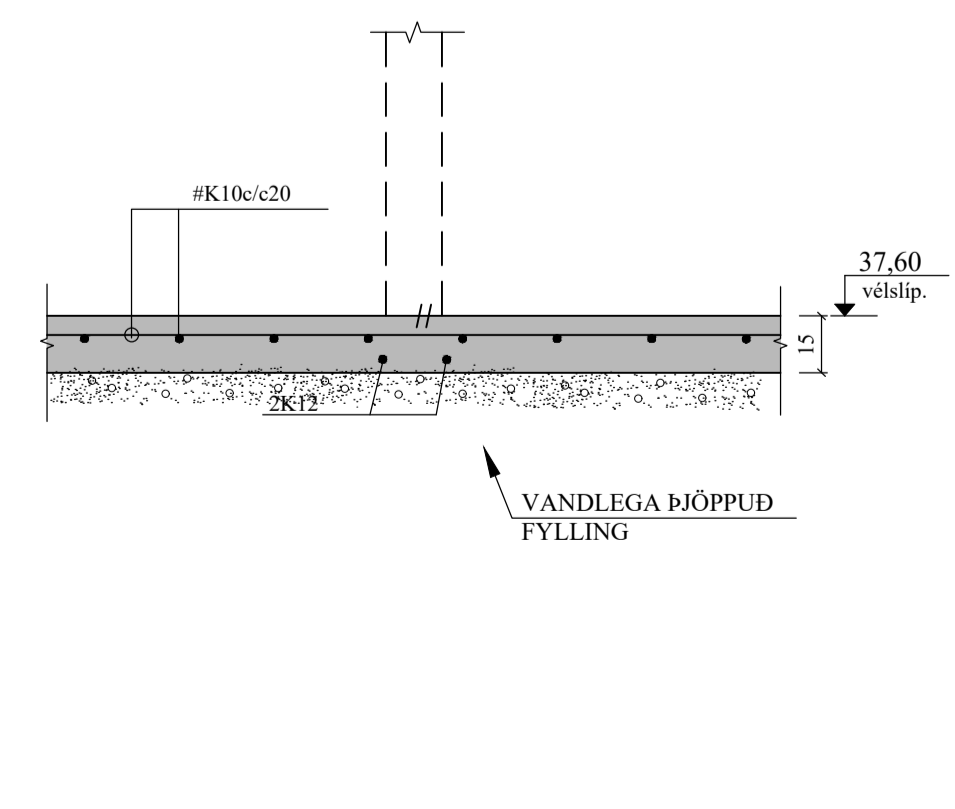
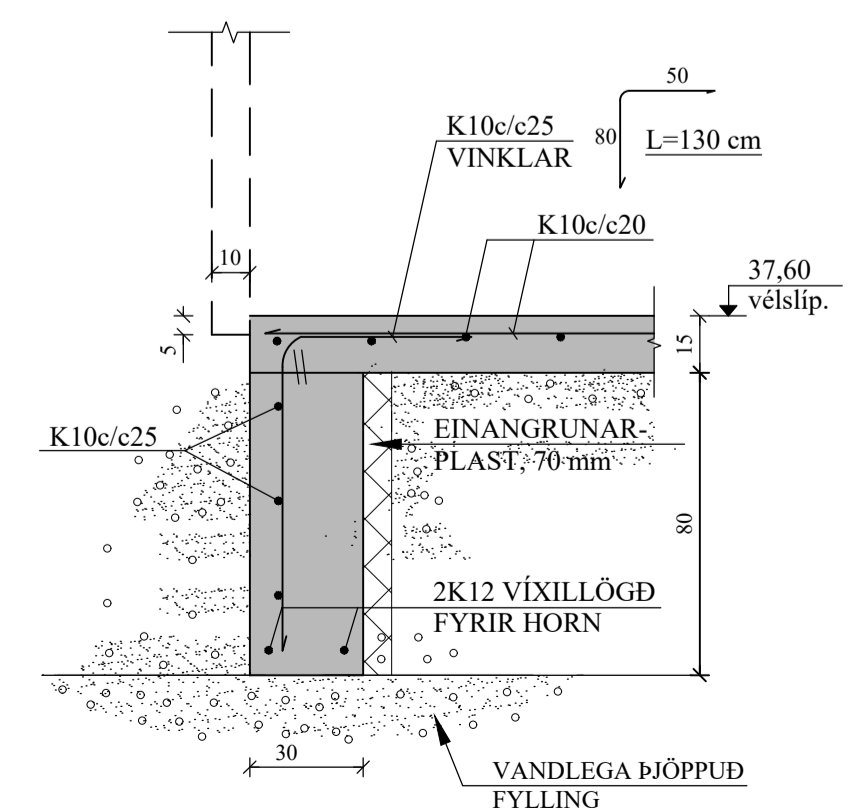

GÖT Í UNDIRSTÖÐUR:

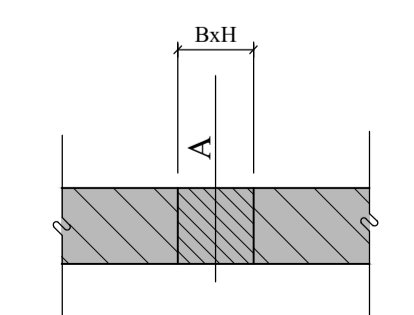

A = KÓTI Á NEDRI BRÚN GATS
B = BREIDD GATS
H = HÆÐ GATS

TILVÍSANIR:
SKÝRINGAR..... SJÁ TEIKN. NR. 1-01

ATH:
Vanda skal til þjöppunar á fyllingu
E2 ≥ 120 MPa ; E2/E1 ≤ 2,3

VERKTAKA ER HEIMILT AÐ NOTA Í BOTNPLÖTU
2x#K257 BENDINET Í STAÐ HEFÐBUNDINNA
BENDJÁRNA.

Reikn.	JKR	Ágúst '24	Útgefið:	28.08.2024
Teikn.	VP	Ágúst '24	Kvarði:	1:50, 1:20, 1:10
Samþ.			Nr.	1-02
Verkhlutí UNDIRSTÖÐUR, GRUNNMYND OG SNID.				Verkraestofa Jóns Krastjanssonar ehf Blaugafloa 12 110 Reykjavík Sími: 537-0002 Gsm: 772-3154 Rt: 540817-0300 Netfang: jkrist54@gmail.com

UNDIRSTÖÐUR, GRUNNMYND. 1:50

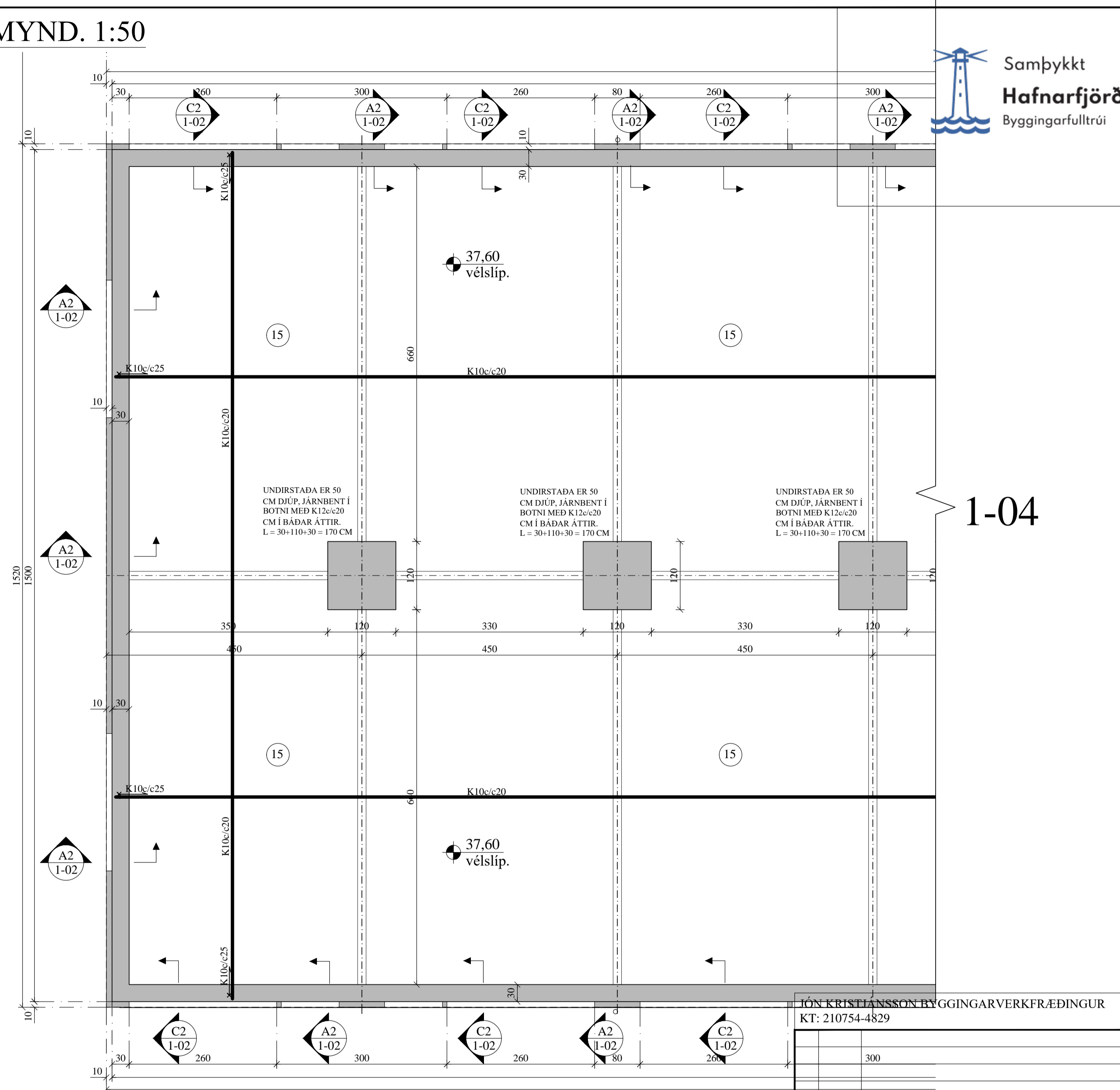
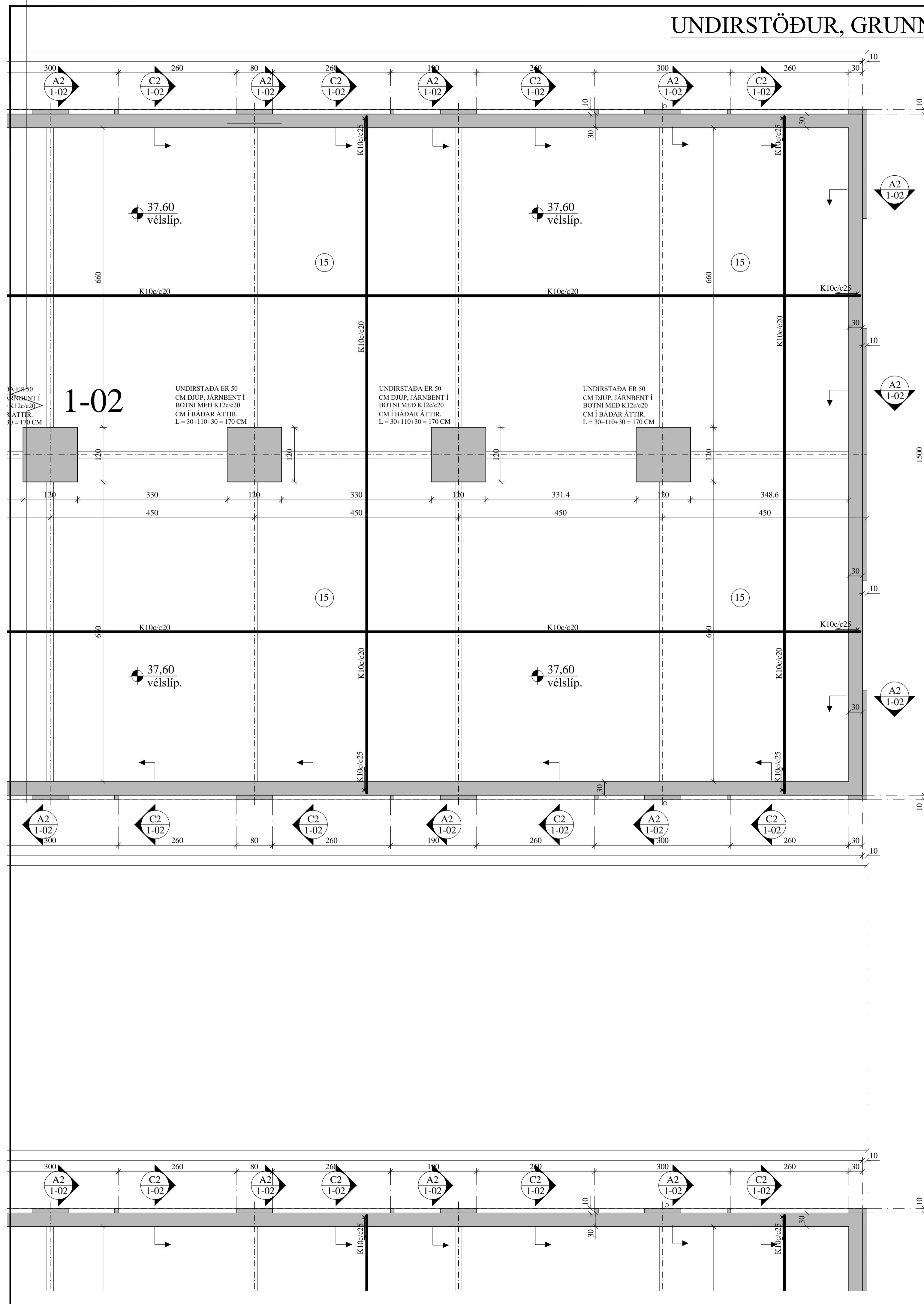

JÓN KRISTJANSSON BYGGINGARVERKFRÆÐINGUR
KT: 210754-4829

BREYTINGAR

TILVÍSANIR:
SKÝRINGAR..... SJÁ TEIKN. NR. 1-01

ATH:
Vanda skal til þjöppunar á fyllingu
E2 ≥ 120 MPa ; E2/E1 ≤ 2,3

VERKTAKA ER HEIMILT AÐ NOTA Í BOTNPLÖTU
2x#K257 BENDINET Í STAÐ HEFÐBUNDINNA
BENDIJÁRNA.

Reikn.	JKR	Agúst '24	Útgefið:	28.08.2024
Teikn.	VP	Agúst '24	Kvarð:	1:50,
Ath.				1:20, 1:10
Samþ.				

STRAMHELLA 22 Nr. 1-03
Hafnarfjörður

Verkhliuti
UNDIRSTÖÐUR,
GRUNNMYND OG SNID.
Verkraoistofa
Jóna Kristjánssonar ehf.
Bískuphlíða 12
110 Reykjavík
Sími: 537-0002 Gsm: 772-3154
Netfang: jkris54@gmail.com

GÖT Í UNDIR-
STÖÐUR:

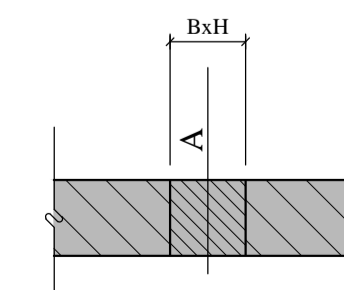

A = KÓTI Á NEDRI BRÚN GATS
B = BREIDD GATS
H = HÆÐ GATS

UNDIRSTÖÐUR, GRUNNMYND. 1:50

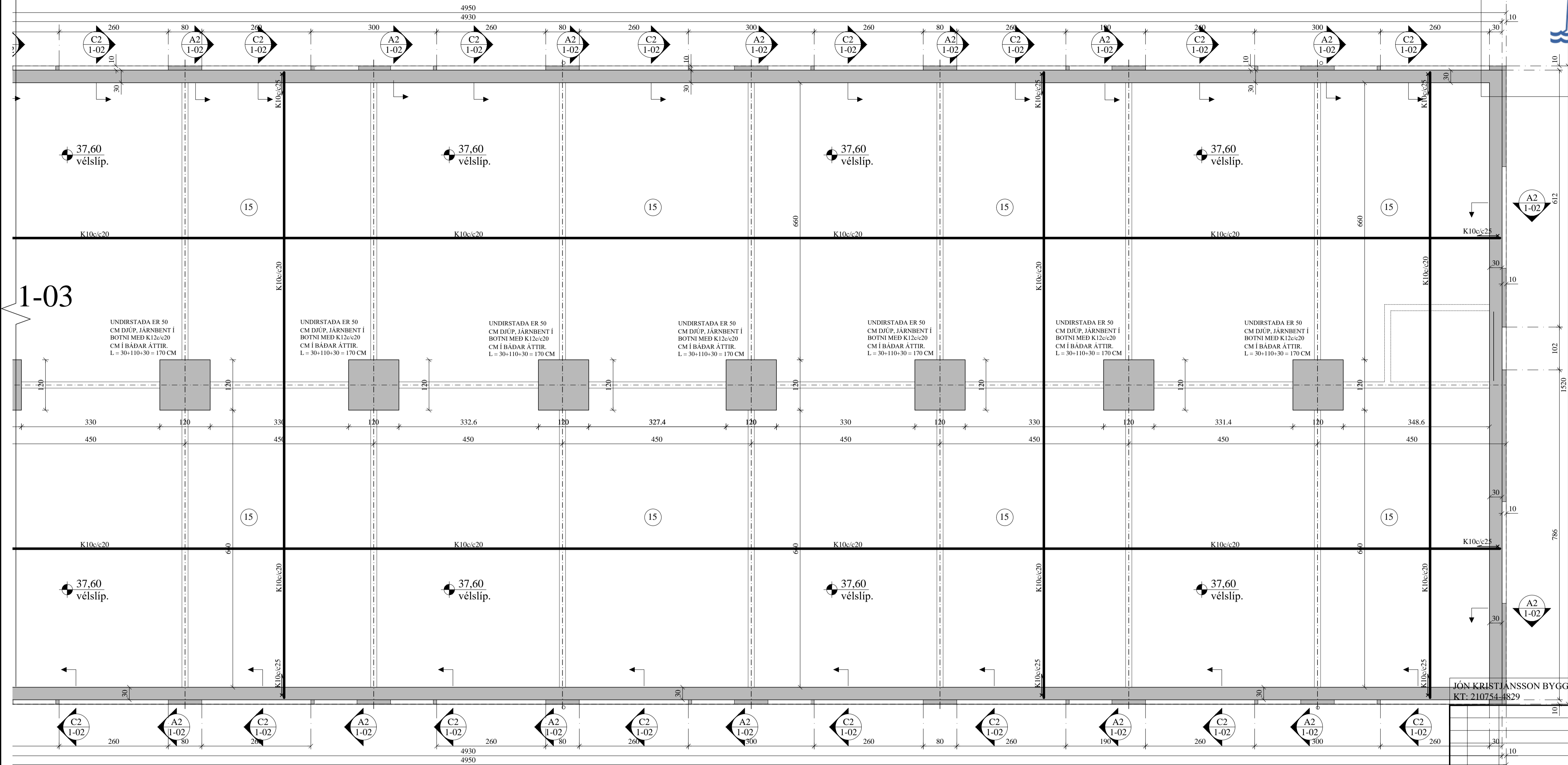

JÓN KRISTJANSSON BYGGINGARVERKFRÆÐINGUR
KT: 210754-4829

BREYTINGAR

TILVÍSANIR:
SKÝRINGAR..... SJÁ TEIGN. NR. 1-01

ATH:
Vanda skal til þjöppunar á fyllingu
 $E2 \geq 120 \text{ MPa}$; $E2/E1 \leq 2,3$

VERKTAKA ER HEIMILT AÐ NOTA Í BOTNPLÖTU
2x#K257 BENDINET Í STAÐ HEFÐBUNDINNA
BENDIJÁRNA.

Reikn.	JKR	Ágúst '24	Útgefið:	28.08.2024
Teikn.	VP	Ágúst '24	Kvarði:	1:50,
Ath.				1:20, 1:10
Samþ.				

STRAUMHELLA 22 Nr. 1-04
Hafnarfjörður

Verkhluði
UNDIRSTÖÐUR,
GRUNNMYND OG SNID.
Verkraoðstafa
Jóna Kristjánssonar ehf.
Bískúpsá 12
110 Reykjavík
Sími: 537-0002 Gsm: 772-3154
Netfang: jkrs54@gmail.com

GÖT Í UNDIR-
STÖÐUR:

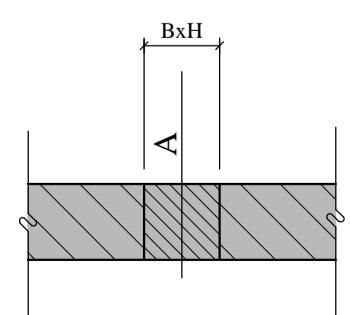

A = KÓTI Á NEDRI BRÚN GATS
B = BREIDD GATS
H = HÆÐ GATS